



**Legende**

**Nutzungsschablone**

Baugebiet	Geschoßzahl
Grundfläche in qm	Geschoßflächenzahl
Bauweise	Dachneigung*

\* Örtliche Bauvorschriften Abs.4 BauGB i.v.m. 73 LBO

- WR Reine Wohngebiete
- Grünflächen (öffentlich)
- Flächen für den Gemeinbedarf
- Spielplatz
- K Kindergarten
- St/Ga Umgrenzung von Flächen für Stellplätze und Garagen
- III Zahl der Vollgeschosse max.
- 8-12° Dachneigung min.-max.
- GR Grundfläche in qm
- o offene Bauweise
- Baugrenze
- vorhandene Gebäude
- Grenze unterschiedlicher Nutzung
- vorhandener Baum
- Pflanzbindung für Baum
- Pflanzgebot für Baum
- Pflanzgebot für Sträucher
- Straßenverkehrsflächen
- Verkehrsbegeleitgrün
- GW Gehweg
- RW Radweg

①

WA	III
GR 250 qm	—
o	0 - 5°

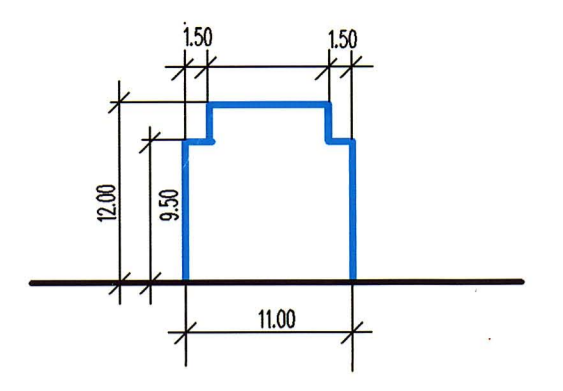

②

WA	II
GR 690 qm	—
o	8 - 12°

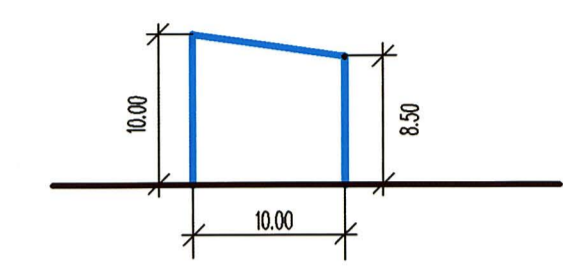

Textliche Festsetzungen vom 10. DEZ. 2002  
 Satzung für den Bebauungsplan:  
 und die örtlichen Bauvorschriften vom 10. DEZ. 2002

**Tiefbauamt**

Bearbeitet von  
 (Dr. Haag)  
 Direktor des Tiefbauamtes



**Stadtplanungsamt**

Bearbeitet von Glogau/Bühler  
 (Daseking)  
 LtD. Baudirektor



**Vermessungsamt**

Die Plangrundlage (Katasterkarte) für diesen Bebauungsplan entspricht dem Stand vom  
 Oktober 2001

(Köble)  
 Stadtobervermessungsrat



**Bürgermeisteramt (Dez. IV)**

Die Beschlüsse im Planungsverfahren wurden auf der Grundlage des Baugesetzbuches wie folgt gefasst  
 Aufstellungsbeschluss... 11. Okt. 1989... Bekanntgem. 01. Dez. 1989  
 Erörterungsbeschluss... 11. Okt. 1989  
 Darlegung vom 1. Dez. 1989 bis 4. Jan. 1990  
 Erörterung am 14. Dez. 1989  
 Offenlagebeschluss... 11. JUNI 2002  
 Offenlage vom 05. AUG. 2002 bis 20. SEP. 2002 Bekanntgem. 26. JULI 2002  
 Satzungsbeschluss... 10. DEZ. 2002

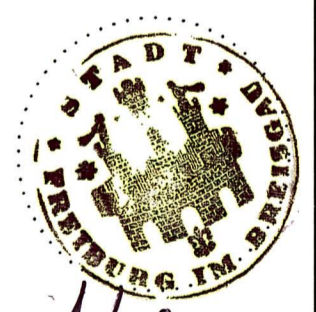

Freiburg i.Br. den 10. DEZ. 2002

(Dr. Schmelas)  
 Bürgermeister

**Bürgermeisteramt (Dez.I)**

Der textliche und zeichnerische Inhalt dieser Satzung mit den örtlichen Bauvorschriften stimmt mit dem Satzungsbeschluss des Gemeinderates überein und wird hiermit ausgefertigt.

Freiburg i.Br. den 10. DEZ. 2002

(Dr. Salamon)  
 Oberbürgermeister



Bekanntmachung nach §10, Abs.3 BauGB / Rechtsverbindlich ab

**STADT FREIBURG I. BREISGAU**  
 Bebauungsplan und örtliche Bauvorschriften für das Baugebiet  
 Kappler-Straße Nord 3. Teilbereich  
 Stadtteil: Littenweiler Originalausfertigung Plan-Nr.: 3-55b